

Путешествуй

по *России*

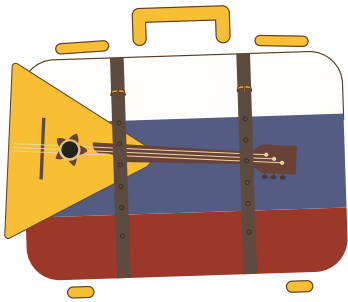

Руководство по стилю

Обзор

Это руководство по стилю определяет визуальную идентичность для компании «Путешествуй по России». Любые заявления/программы, документы, учебные материалы и т.д. должны соответствовать этому руководству.

Это руководство по стилю было создано, чтобы удостовериться, что разработчик информационной системы последователен и профессионален. Данное руководство описывает использование цветов, шрифтов, логотипов и т.д.

Шрифты

Comic Sans MS

Основной шрифт

АБВГДЕЁЖИКЛМНОПРСТУФХЦЧШЩЬЫЪЭЮЯ
абвгдеёжзиклмнопрстуфхцчшщьюыъэюя
1234567890!«»;%:~*()[]@#\$^&.,'

Логотип

Логотип для компании «Путешествуй по России» соответствует цветам страны-организатора. Белый, синий и красный были выбраны, потому что они являются основными цветами на флаге России.

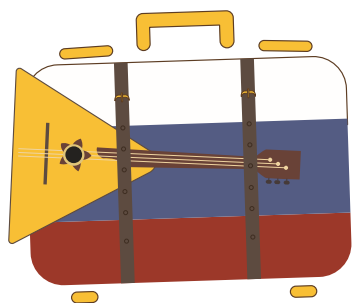

Основной полноцветный логотип (logo_full_color)

Логотип символизирует:
белый – свободу,
синий – веру,
красный – державность.

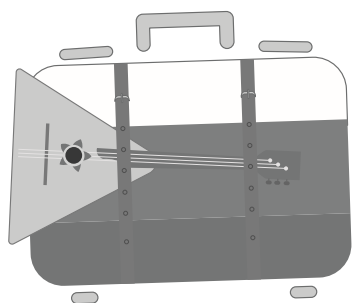

Черно-белый логотип (logo_monochrome)

Монохромный вариант предназначен для использования в чёрно-белой печати, например, для пересылки по факсу, а также для некоторых специфических технологий, таких как шелкография, флекс, гравировка на металле и т.д.

Цвета

Основные цвета

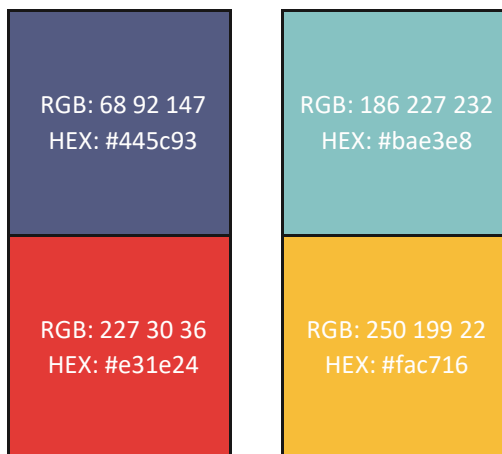

Дополнительные цвета

